

Einbauanleitung SOG II für C2/C3/C4

Vor dem Einbau bitte unbedingt durchlesen

Das System besteht aus einer kompakten Einheit, die durch ihre Größe eine flexible Platzierung an den verschiedensten Orten im Campingfahrzeug ermöglicht.

Die Entlüftung sollte über den Boden erfolgen. Da jetzt auch die Filtereinheit im Fahrzeuginneren platziert wird, ist keine Veränderung an den Außenseiten der Fahrzeuge mehr notwendig.

(D) Eine Verlängerung der Schlauch- bzw. Rohrverbindung ist bis zu insgesamt 3 m möglich.

(EN) An extension of the hose is possible up to 3 m (altogether).

(F) Le rallongement du tuyau à une longueur de 3 mètres est possible (au maximum - en tout).

Schlauch oder Rohrleitung

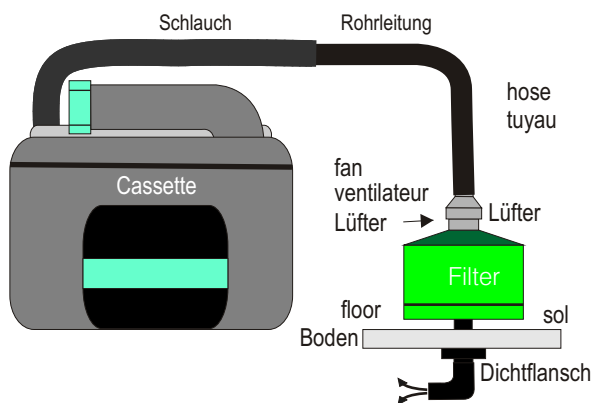
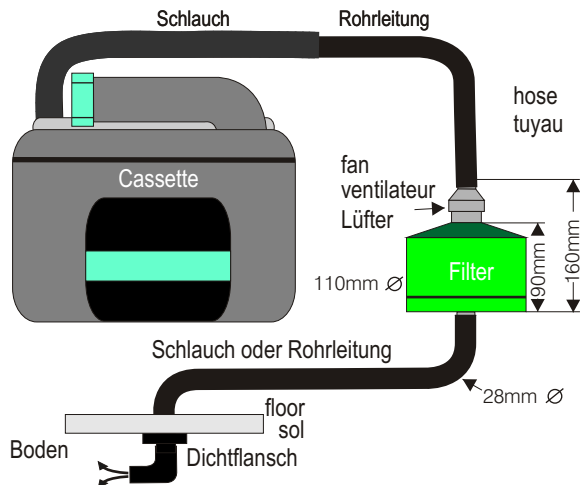

Montagebeispiel: Vor dem Einsetzen des Lüfters in die Filterpatrone muss der Aufnahmegummi mit etwas Wasser angefeuchtet werden. Die Filterpatrone, integriert mit dem Lüfter, muss nicht in der Nähe des WCs montiert werden.

Suchen Sie einen geeigneten Platz für die Filterpatrone mit Lüfter: diese muss in einem beheizten Raum montiert werden z. B. Schrank, Kleiderschrank, Bettkasten, Garage Doppelboden, Staufach - Doppelboden.

Von der Cassette zum Filter benutzen Sie den mitgelieferten Spiralschlauch. Dieser sollte jedoch die Länge von 60 cm nicht überschreiten.

Zu weiteren Verlegung empfehlen wir das schwarze Abwasserrohr - im Campinghandel erhältlich - oder einen 5/8" Sanitärschlauch, der gasdicht ist.



Montage des Bodenauslasses:

Zur Montage des Bodenauslasses an die vorgesehene Stelle muss ein Loch im Durchmesser von 29 mm gebohrt werden. Den Dichtflansch bis zum 90° Winkel auf das Rohr aufschieben. Das Rohr von der Bodenunterseite durch die Bohrung schieben - Rohr anzeichnen und auf die benötigte Länge kürzen. Ein Dichtmittel auf den Dichtflansch aufbringen, Rohr von der Bodenunterseite einstecken und den Dichtflansch mit den VA-Schrauben 4,8 x 25 verschrauben. Den 90° Winkel so stellen, dass der Auslass zur Fahrzeugmitte zeigt.

Bohrung für Schlauchanschluss 1 am Ausgussrohr festlegen

Befinden sich die Scharniere an der Servicetür links, muss die Markierung auf dem Ausgussrohr rechts angezeichnet werden

Befinden sich die Scharniere an der Servicetür rechts, muss die Markierung auf dem Ausgussrohr links angezeichnet werden.

Bohrung mit Topfbohrer 35 mm \varnothing bohren.

Bei Anbringung rechts

- befindet sich der Bohrpunkt auf dem Ausgussrohr gleich unter dem O der Beschriftung THETFORD

Bei Anbringung links

- befindet sich der Bohrpunkt auf dem Ausgussrohr gleich unter dem H der Beschriftung THETFORD

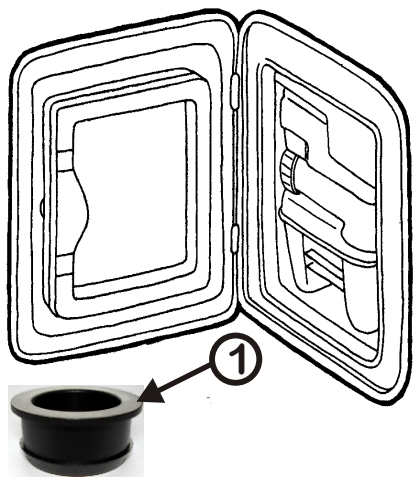

Cassette im Servicefach stehen lassen und mit Lochfräse 35 mm Durchmesser Loch ins Ausgussrohr auf angezeichneter Stelle bohren.



Durchführungsgummi (2) in die Bohrung einsetzen
Durchführungsgummi anfeuchten und Anschlusshülse (1) in den Gummi einsetzen und bis zum Anschlag einschieben.

WICHTIG! Muss unbedingt beachtet werden!

An den Fäkal tanks befindet sich ein ständig geöffnetes Überdruckventil. Dieses Ventil wird durch die SOG-Toilettenentlüftung überflüssig und muss verschlossen werden, da ansonsten während der Fahrt hieraus gerüche austreten und somit ins Servicefach und dadurch ins Fahrzeuginnere gelangen.

Herausnehmen des Ventils 3:

Durch Verdrehen gegen den Uhrzeigersinn bis Anschlag - dann ca. einen Millimeter zurückdrehen ---unter gleichzeitigem Hochziehen das Ventil entnehmen.

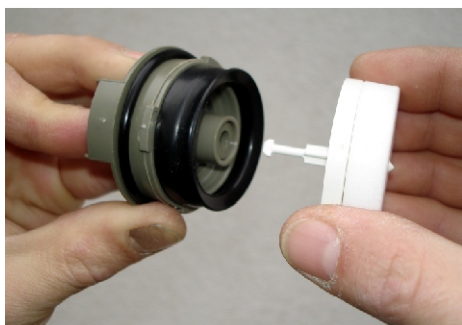
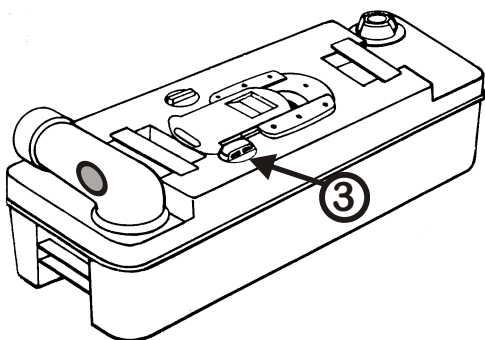

Ventilbetätigung eindrücken- Schwimmer gegen Dichtlippe drücken und gegen Uhrzeigersinn verdrehen
Schwimmer aus dem Ventil entnehmen



Ventilbetätigung aus dem Ventil ziehen und Spiralfeder entfernen
Ventilbetätigung wieder einsetzen und nach unten bis zum Anschlag schieben.



Gummischeibe einsetzen- Ventilbetätigung mit Kunststoffschraube und Scheibe verschrauben (siehe Foto)
Ventil wieder in die Cassette einsetzen

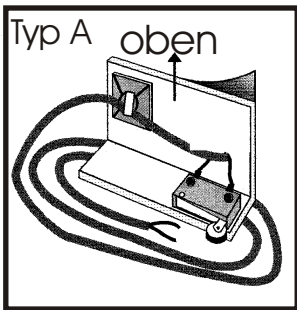

Einkleben des Aluminiumwinkels:
Vor dem Einkleben die Klebefläche an der Blechwand mit Alkohol reinigen.
Der mit der Klebefolie versehene Schenkel muss nach oben zeigend eingeklebt werden.

Zum Einkleben des Aluwinkels mit Microschalter Klebefolienschutz 1 abziehen.

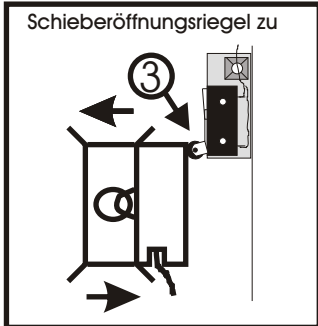

Der Aluminiumwinkel muss so eingeklebt werden, dass die Gleitrolle 3 des Microschalters genau an der hinteren Kante des Schieberöffnungsriegels anliegt.
HINWEIS: Beim gedrücktem Schalter ist die Stromzufuhr unterbrochen, so dass nur bei geöffnetem Schieber der Lüfter eingeschaltet wird.

Kabelbaumverlegung:

Kabelbaum auf die benötigte Länge kürzen und mit dem mitgelieferten Kabelbinder und Selbstklebesockel befestigen.

Im Servicefach befindet sich "plus" und "minus" - zu erkennen an den Farben braun und blau. In der Regel liegt auf braun "plus" und auf blau "masse". (Jedoch Polarität überprüfen)

Kabel mit den mitgelieferten Abzweigverbindern (rot) anschliessen, rotes Kabel vom Kabelbaum auf "braun" schwarzes Kabel vom Kabelbaum auf "blau" anklemmen.

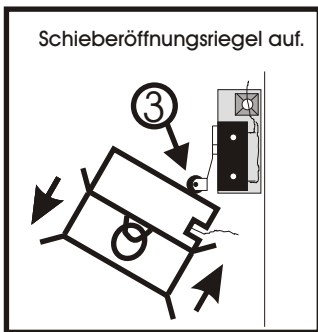

Funktionstest - Überprüfung Stromanschluss

Lüfter durch Öffnen des Schieberöffnungsriegels im Fahrzeug einschalten. Lüfter müsste jetzt laufen, bei Nichtfunktion bitte überprüfen ob 12V Bordnetz eingeschaltet ist.

Bei verschiedenen Fahrzeugtypen ist die Toilette am Stromkreis der Druckwasserpumpe angeschlossen - bitte Wasserpumpe einschalten.

Ist weiter noch keine Lüfterfunktion erreicht, Polarität überprüfen, da der Lüfter mit einem Verpolungsschutz versehen ist, und nur bei korrekter Zuordnung von "plus" und "minus" laufen kann.

Anpassen des Abluftschlauches

Bei Toilette mit separatem Frischwassertank:

Schlauch muss unterhalb des schwenkbaren Einfüllstutzens verlaufen, damit die Serviceklappe schließt.

- Schlauch in den Fäkaltankanschluss einstecken und zur Filterpatrone verlegen.

Der Spiralschlauch sollte die Länge von 60 cm nicht überschreiten.

Zu weiteren Verlegung zur Filterpatrone empfehlen wir das schwarze Abwasserrohr - im Campinghandel erhältlich - oder einen 5/8" Sanitärschlauch, der gasdicht ist.

Bei der Montage darauf achten, dass der Schlauch und die Rohrleitung so verlegt werden das sich kein Siphon bildet, ansonsten würde sich hier Kondenswasser ansammeln und mit der Zeit die Leitung verschließen.

- Beim Entleeren wird der Schlauch am 90° Winkel von der Cassette getrennt! Sollte nach einiger Zeit beim Trennen der Schlauchkupplung eine Schwergängigkeit auftreten, bitte diese Kunststoffteile mit Silikonspray einsprühen - ebenso den Verschlussstopfen.

Dadurch wird eine Verschleißminderung herbeigeführt und gleichzeitig die Gleitfähigkeit bewahrt.

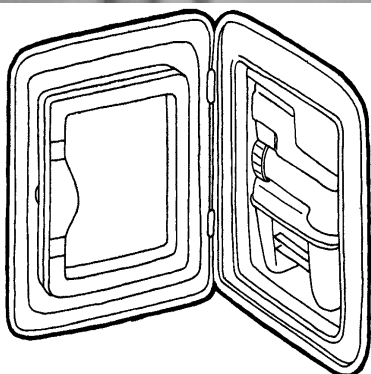
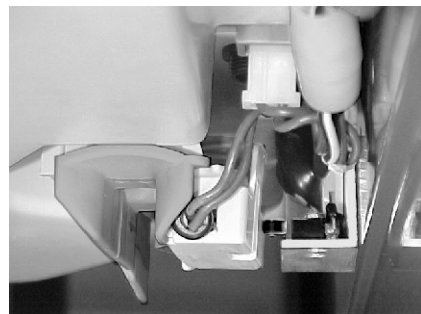

Einbaubeispiele.



Knaus - Wohnwagen



GARANTIEBESTIMMUNGEN

Als Hersteller übernehmen wir für dieses Gerät- nach Wahl des Käufers zusätzlich zu den gesetzlichen Gewährleistungsansprüchen gegen den Verkäufer - eine Garantie von 2 Jahren ab Kaufdatum. Innerhalb dieser Garantiezeit beseitigen wir nach unserer Wahl durch Reparatur oder Austausch des Gerätes unentgeltlich alle Mängel, die auf Material oder Herstellungsfehlern beruhen.

Von der Garantie sind ausgenommen:

Schäden, die auf unsachgemäßem Gebrauch zurückzuführen sind, normaler Verschleiß und Mängel, die den Wert oder die Gebrauchstauglichkeit des Gerätes nur unerheblich beeinflussen. Schäden, die durch unsachgemäßem Anschluss oder Installation, sowie durch höhere Gewalt oder sonstige äußere Einflüsse entstehen, fallen nicht unter die Garantieleistungen. Unter unsachgemäßem Gebrauch fällt zum Beispiel auch, dass der Ventilator im Dauerlauf geschaltet wird, sowie andere Veränderungen, die von der Einbauanleitung abweichen. Bei Eingriffen nicht von uns autorisierter Stellen oder bei Verwendung anderer als original SOG-Ersatzteile erlischt die Garantie.

Wir behalten uns vor, bei Reklamationen der defekten Teile auszubessern oder zu ersetzen oder das Gerät auszutauschen. Ausgetauschte Teile gehen in unser Eigentum über. Weitergehende Ansprüche bestehen aufgrund der Garantie nicht. -Die Garantie tritt nur in Kraft, wenn das Kaufdatum durch Stempel und Unterschrift des Händlers bestätigt ist. Sie kann in den Ländern in Anspruch genommen werden, in denen dieses Gerät von autorisierten Händlern verkauft wird.

Im Garantiefall geben Sie bitte das defekte Teil (den Ventilator bitte nur integriert im von uns gelieferten Gehäuse-spricht z. B. 90 Grad Kunststoffwinkel oder anderes Gehäuse) einem unserer Händler oder senden Sie es direkt an unsere Adresse.